



莎芭系列

智能控制电动拉线银幕

16:9 200" 大画面震撼视角



设计理念

Cyber系列银幕以流线型外观诠释经典美学，创作灵感源自文艺复兴时期的欧洲建筑。其轮廓复刻古希腊科林斯柱式的庄重与完美，比例遵循黄金分割的和谐规范；精选高规格结构部件，搭配多元操控方式，在时尚质感中融入经典底蕴，宛如一件值得细品的艺术臻品。

高张力拉线系统确保幕布平整如镜，彻底消除画面波纹与褶皱，呈现影院级清晰画质；电动操控支持精准定位与静音运行，配合多种智能控制模式，一键切换观影与收纳状态，将经典设计与现代科技的魅力展现得淋漓尽致。



核心优势

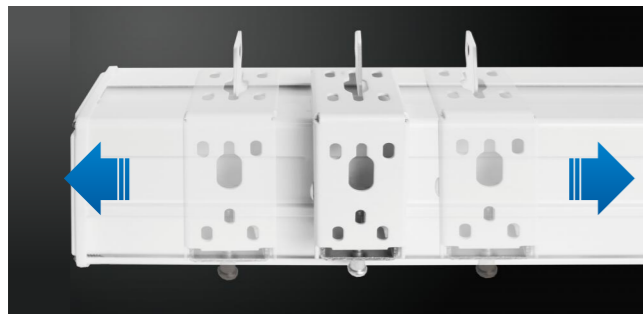

灵活安装

吊顶、壁挂、悬挂安装灵活，适配家用、商用、教学等多样场景。安装架可顺着银幕壳体后部滑槽水平移动，以选择适合的固定位置或吊点。



控制方式灵活多元

支持RS485/232、干触点控制及手动按钮操作，搭配红外或外置无线遥控组件，同时兼容智能同步电源控制器与低压无线触发器，全场景操作适配，便捷高效。



外观经典实用

采用全铝质罗马柱流线条外壳，兼顾美观与实用性。



画面超平整

拉线系统设计均匀施力，无褶皱、无波浪纹，高清投影成像无畸变。

产品参数

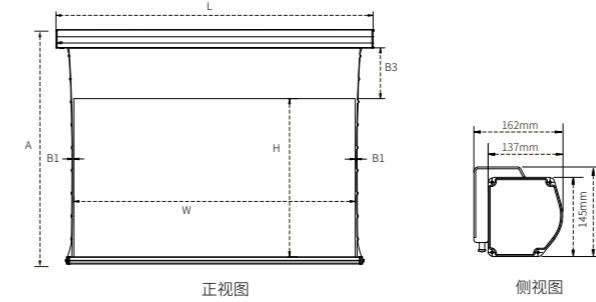

(尺寸单位: mm)

| 比例 | 对角尺寸 | 投影面积 (W×H) mm | 上黑边 (B3) mm | 下黑边 (B2) mm | 左右黑边 (B1) mm | 展开高度 (A) mm | 产品总长 (L) mm |
|--------------|-------------|------------------|----------------|----------------|-----------------|----------------|----------------|
| 中长焦布料 | | | | | | | |
| 4:3 | 100" | 2032 × 1524 | 400 | 65 | 80 | 2181 | 2450 |
| | 120" | 2438 × 1829 | 400 | 65 | 80 | 2486 | 2856 |
| | 150" | 3048 × 2286 | 400 | 65 | 80 | 2943 | 3471 |
| 16:9 | 92" | 2037 × 1146 | 400 | 65 | 80 | 1803 | 2450 |
| | 100" | 2214 × 1245 | 400 | 65 | 80 | 1902 | 2632 |
| | 106" | 2346 × 1320 | 400 | 65 | 80 | 1977 | 2764 |
| | 110" | 2435 × 1370 | 400 | 65 | 80 | 2027 | 2856 |
| | 120" | 2656 × 1494 | 400 | 65 | 80 | 2151 | 3074 |
| | 150" | 3320 × 1867 | 400 | 65 | 80 | 2524 | 3744 |
| | 180" | 3985 × 2241 | 400 | 65 | 80 | 2898 | 4409 |
| 200" | 4428 × 2491 | 400 | 65 | 80 | 3148 | 4852 | |
| 超短焦布料 | | | | | | | |
| 16:9 | 92" | 2037 × 1146 | 400 | 65 | — | 1816 | 2316 |
| | 98" | 2170 × 1120 | 400 | 65 | — | 1790 | 2451 |
| | 100" | 2214 × 1245 | 400 | 65 | — | 1915 | 2495 |
| | 110" | 2435 × 1370 | 400 | 65 | — | 2040 | 2719 |
| | 120" | 2657 × 1494 | 400 | 65 | — | 2164 | 2942 |
| | 129" | 2845 × 1599 | 400 | 65 | — | 2269 | 3145 |

适配幕布

WW5
中长焦投影白幕

UHD130
中长焦投影白幕

GG3
中长焦正投灰幕

RE6
中长焦背投灰幕

UHD130AT
中长焦透声白幕

DY3
超短焦黑栅抗光银幕

DY10
中长焦抗光银幕